

Ausstellungskonzeption für die Ausstellung:

100 Besten Plakate 04

Semesterprojekt: Prof. Alexander Branczyk

Bauhaus-Universität Weimar

weitere Informationen von:

Nauka Kirschner (Vorstand 100 Beste Plakate e.V.): kirschner@doppelpunkt.com

Prof. Alexander Branczyk: czyk@xplicit.de

Nauka Kirschner in Zusammenarbeit mit Prof. Alexander Branczyk und seiner Projektgruppe

Bauhaus-Universität Weimar Wintersemester 04/05

Dieses Konzept wird realisiert.

Ausstellungskonzept von:
Andi Heintzel



Nauka Kirschner in Zusammenarbeit mit Prof. Alexander Branczyk und seiner Projektgruppe
Bauhaus-Universität Weimar Wintersemester 04/05

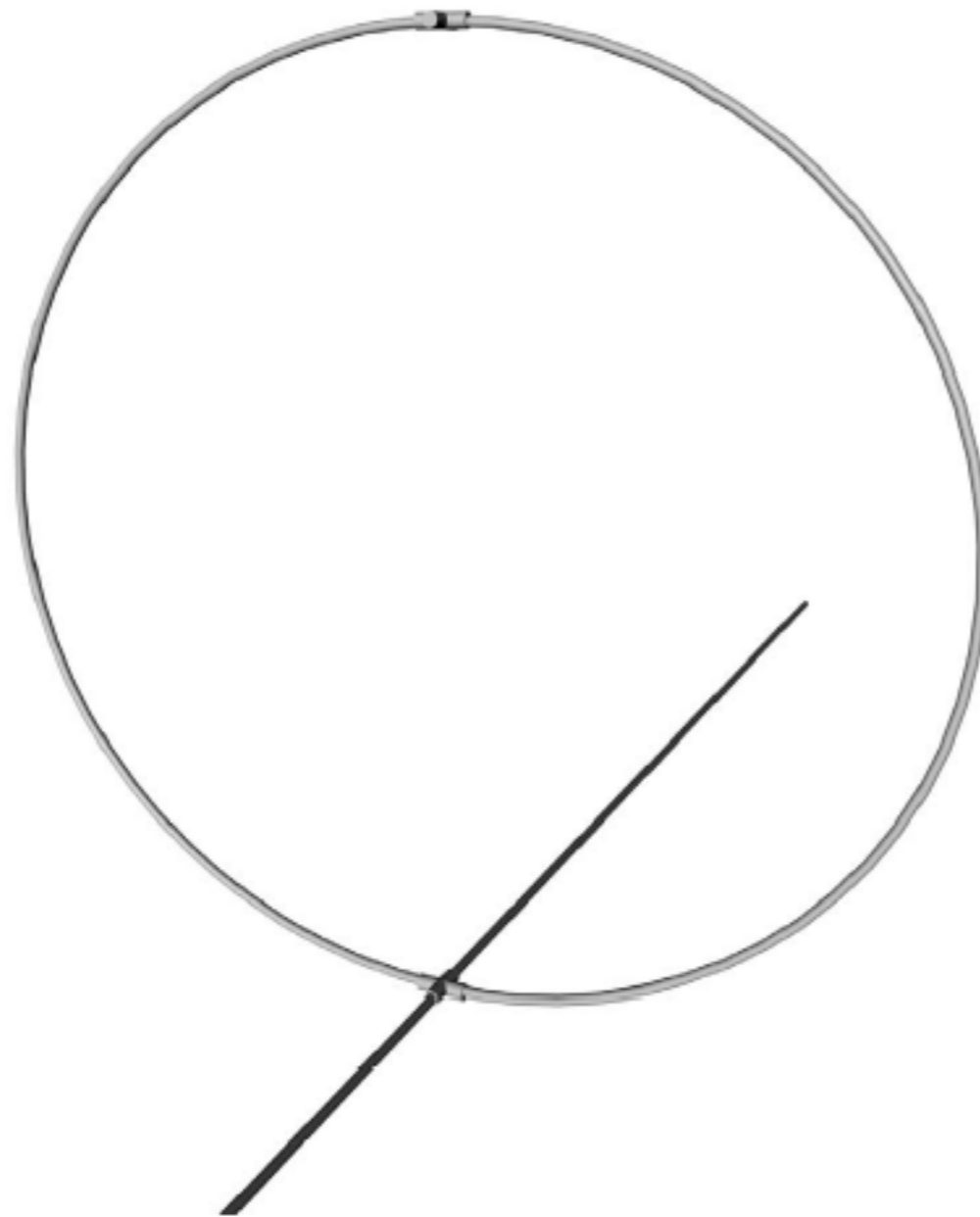

Nauka Kirschner in Zusammenarbeit mit Prof. Alexander Branczyk und seiner Projektgruppe
Bauhaus-Universität Weimar Wintersemester 04/05



Zur Beschilderung der Arbeiten

sind kleine runde Tafeln seitlich als Ausleger angebracht.

... in die ein Plakat eingespannt wird.



stairways to 100 beste Plakate

von silke schaffrath



Nauka Kirschner in Zusammenarbeit mit Prof. Alexander Branczyk und seiner Projektgruppe
Bauhaus-Universität Weimar Wintersemester 04/05



Nauka Kirschner in Zusammenarbeit mit Prof. Alexander Branczyk und seiner Projektgruppe
Bauhaus-Universität Weimar Wintersemester 04/05

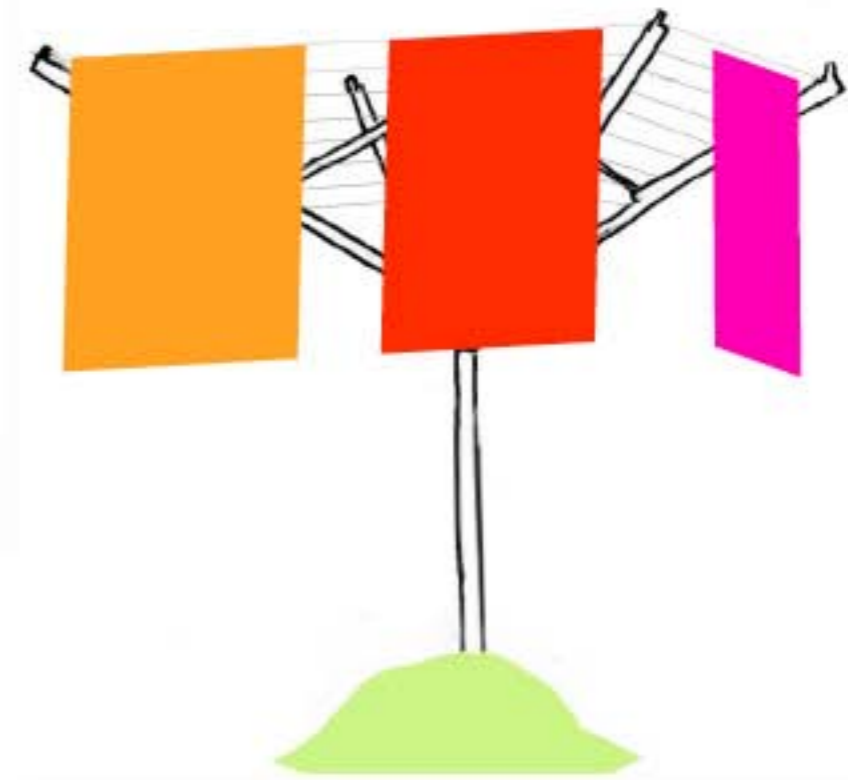
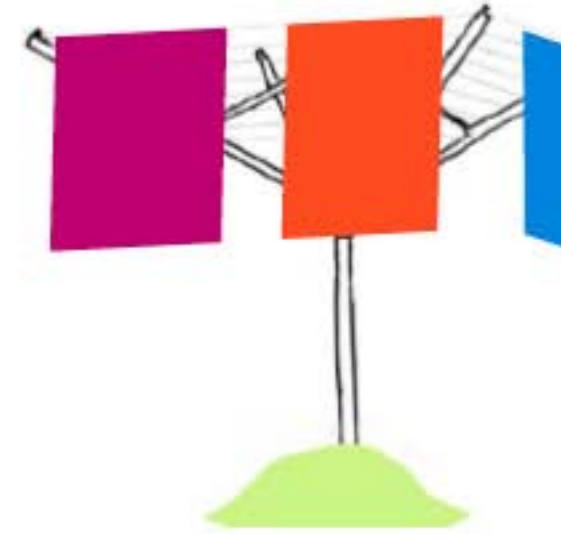
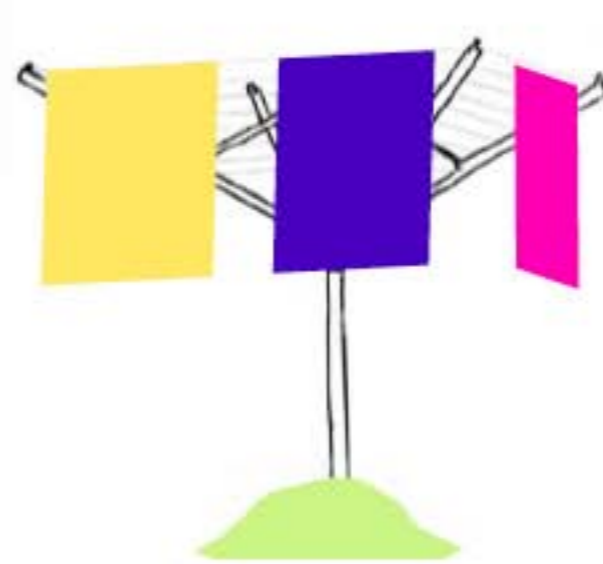
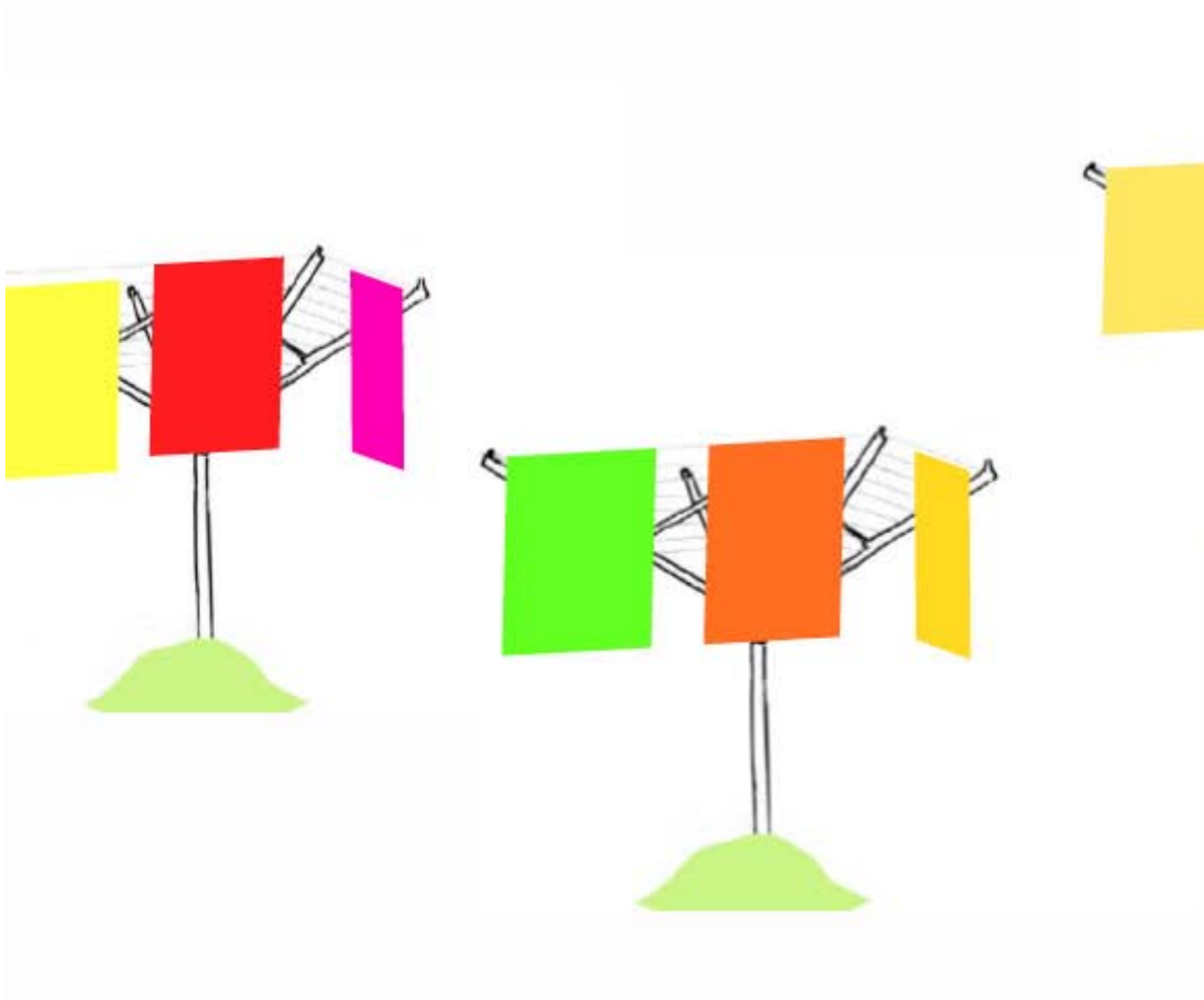

Ausstellungskonzept von:
Aline Stephan

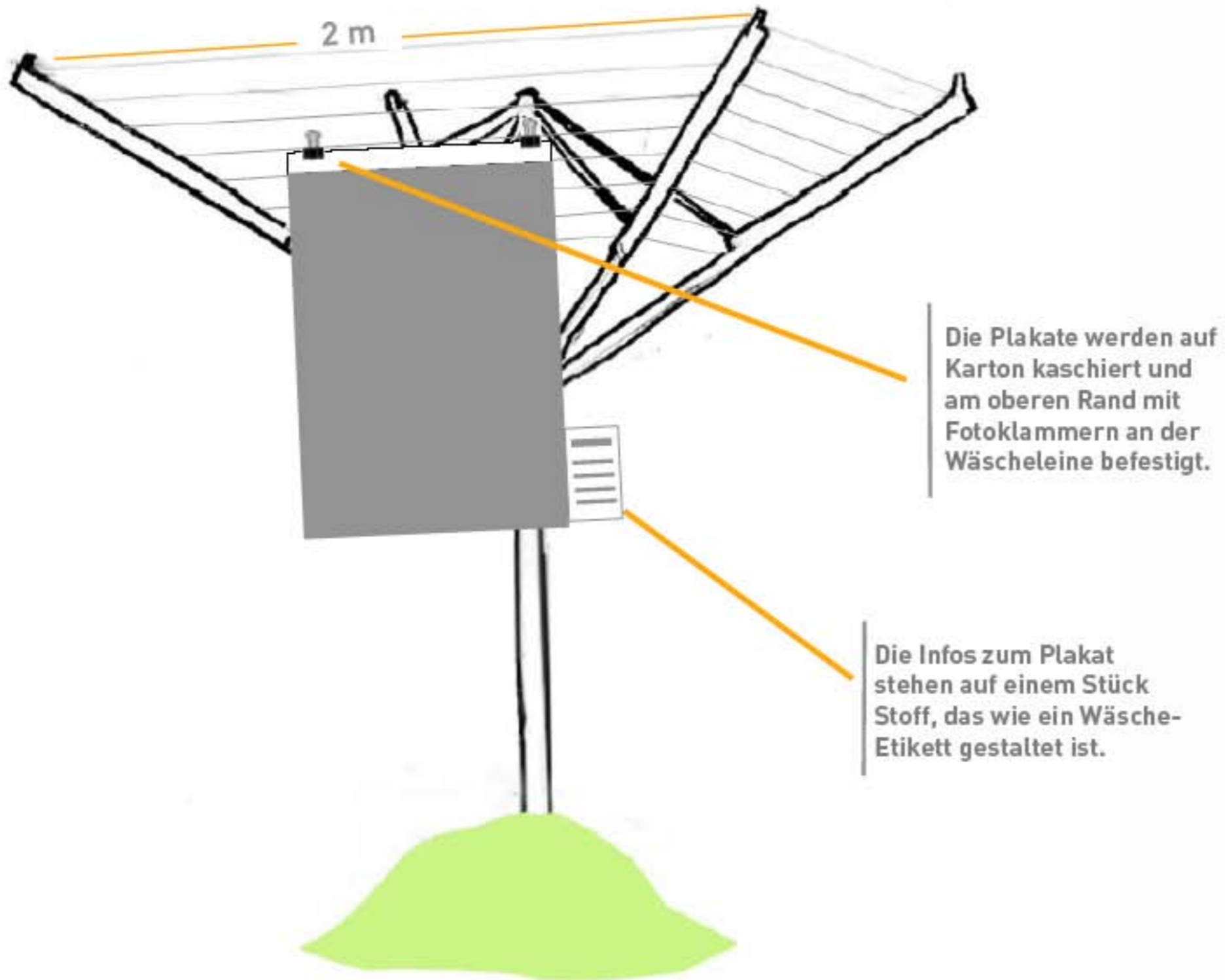

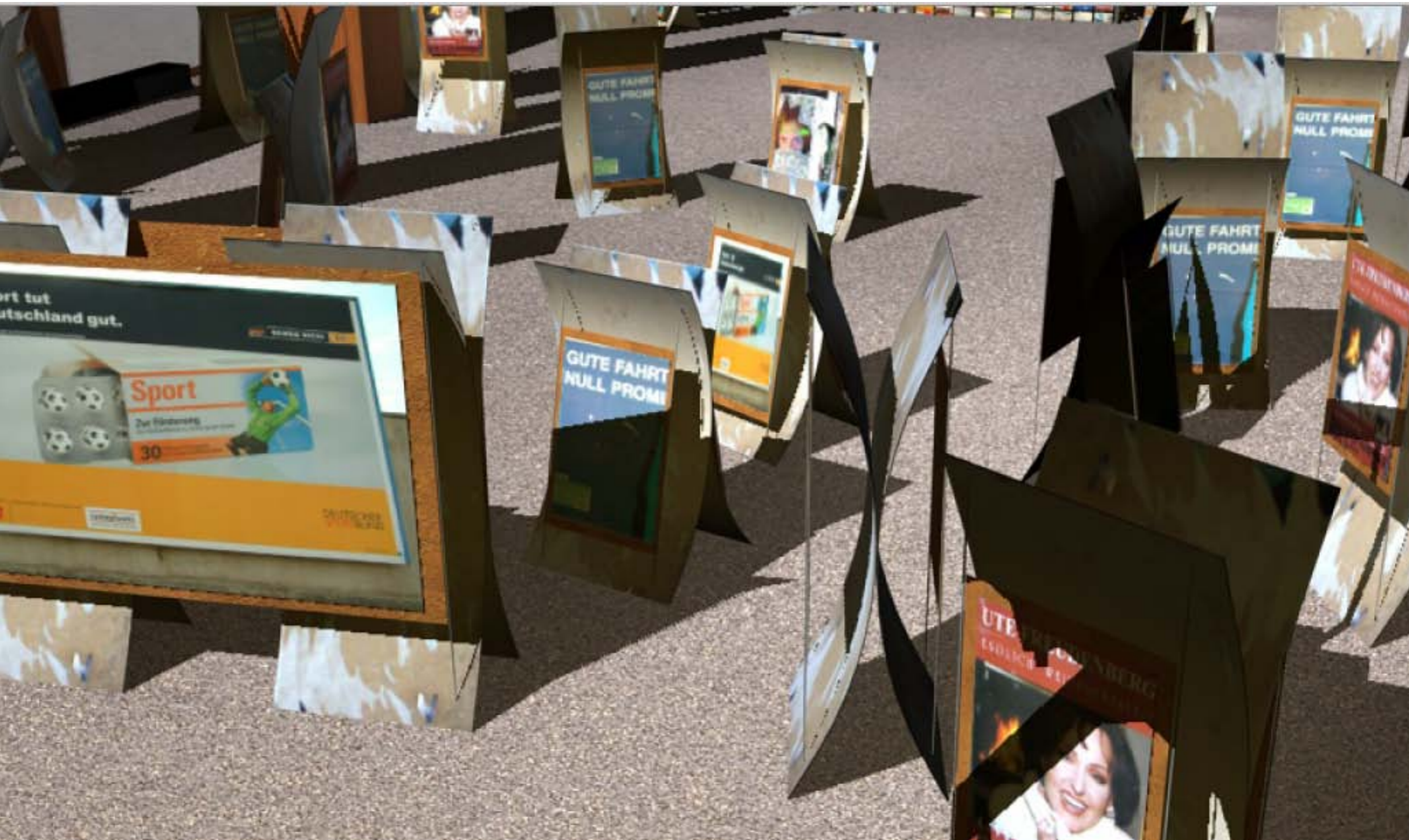

Nauka Kirschner in Zusammenarbeit mit Prof. Alexander Branczyk und seiner Projektgruppe
Bauhaus-Universität Weimar Wintersemester 04/05

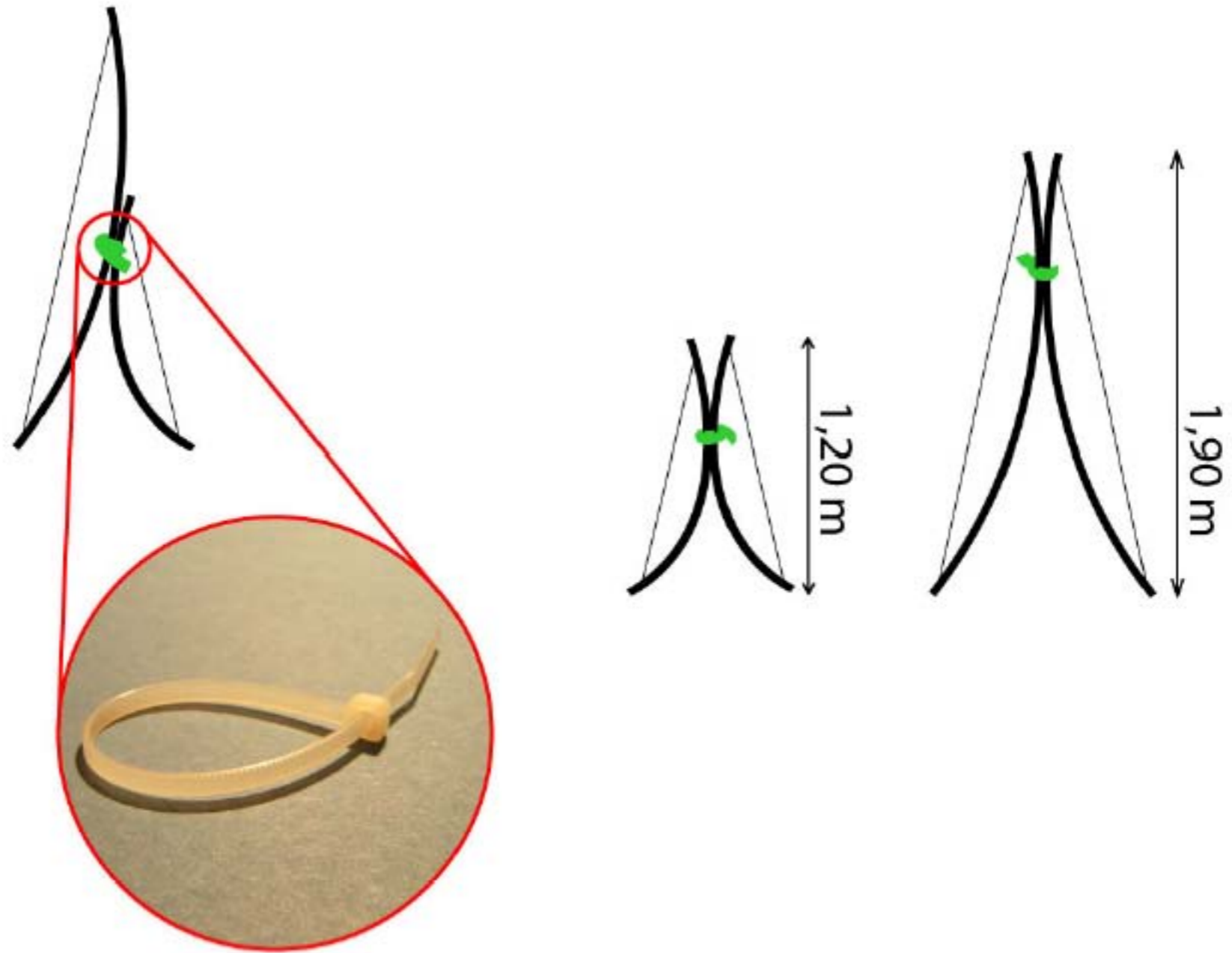

Nauka Kirschner in Zusammenarbeit mit Prof. Alexander Branczyk und seiner Projektgruppe
Bauhaus-Universität Weimar Wintersemester 04/05



Ausstellungskonzept 100 beste Plakate 2005 | Benjamin Franken | Don Vasco Tücks

Nauka Kirschner in Zusammenarbeit mit Prof. Alexander Branczyk und seiner Projektgruppe
Bauhaus-Universität Weimar Wintersemester 04/05

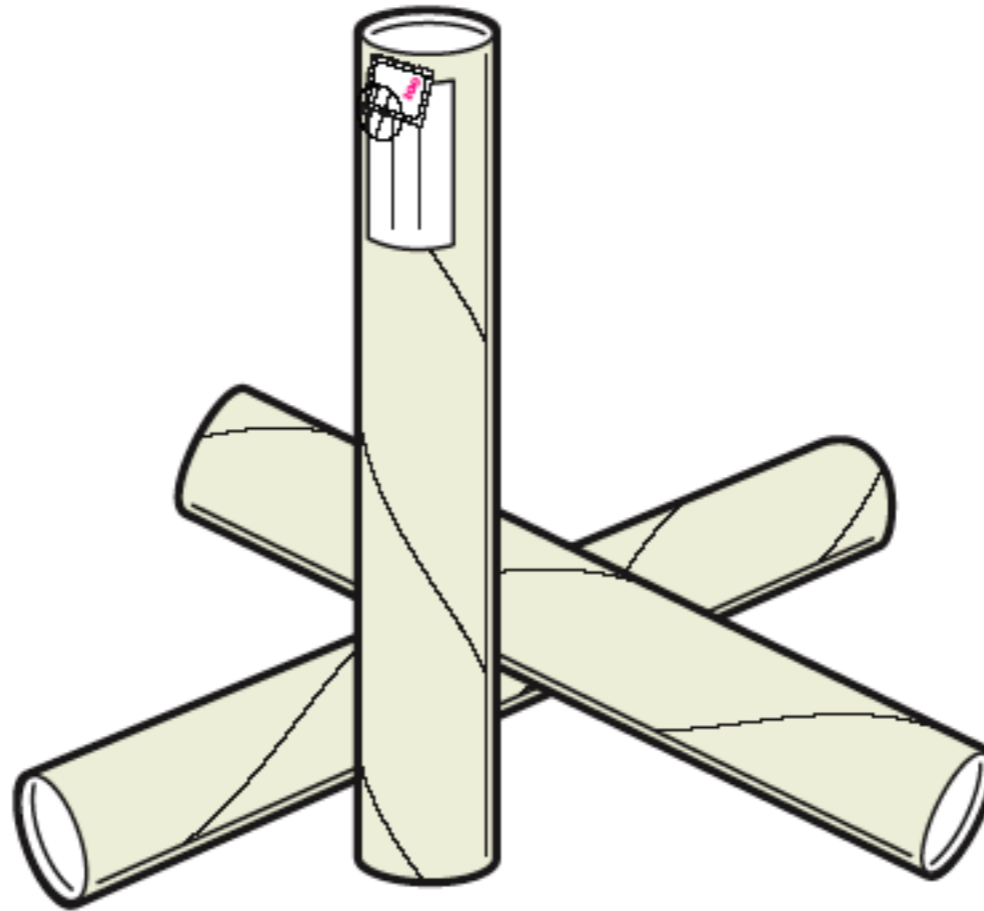

Die Versandrolle

Ausstellungsprojekt von
Kai Sinzenger

Nauka Kirschner in Zusammenarbeit mit Prof. Alexander Branczyk und seiner Projektgruppe
Bauhaus-Universität Weimar Wintersemester 04/05

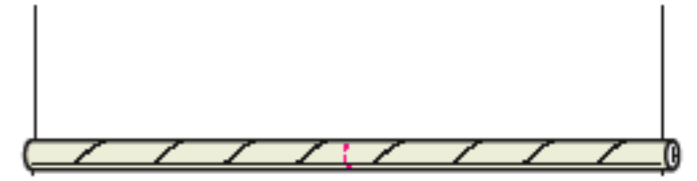
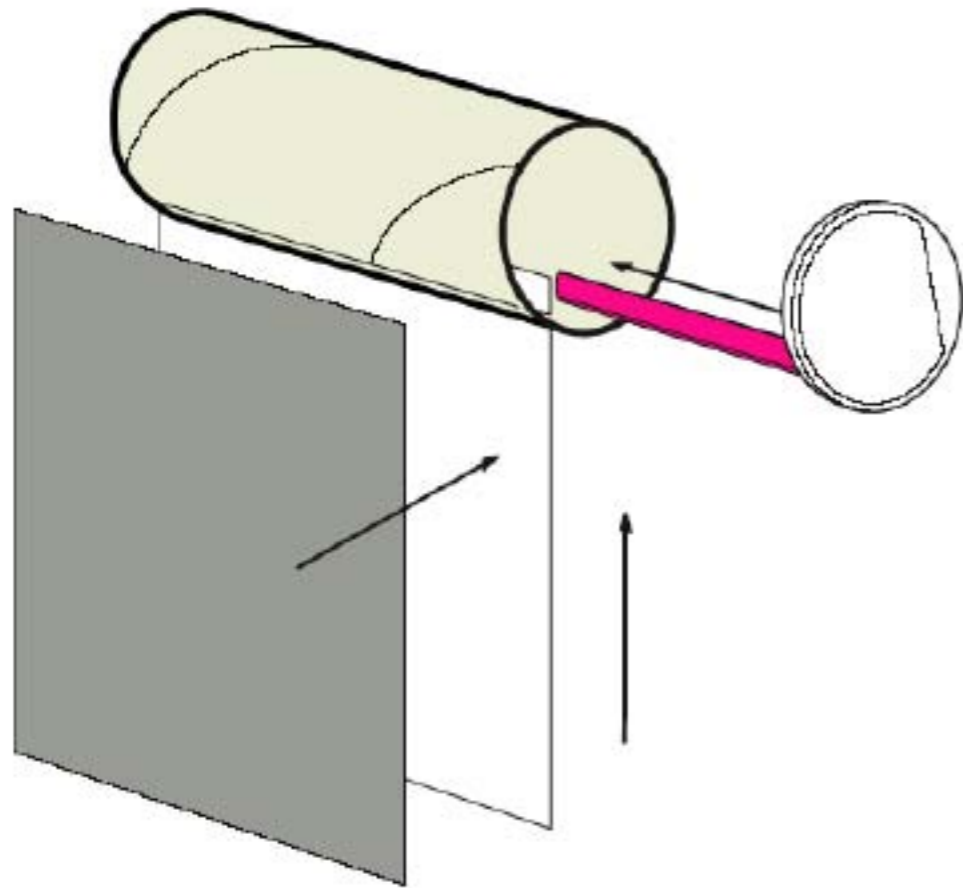

Titel: „Fallobot“
Autor: RoteGrünzeDSN
Bearbeiter: Philipp Strich
Verlag: Zmück-Druck
Format: A0_Siebdruck